

Acme®

SUPERNOVA

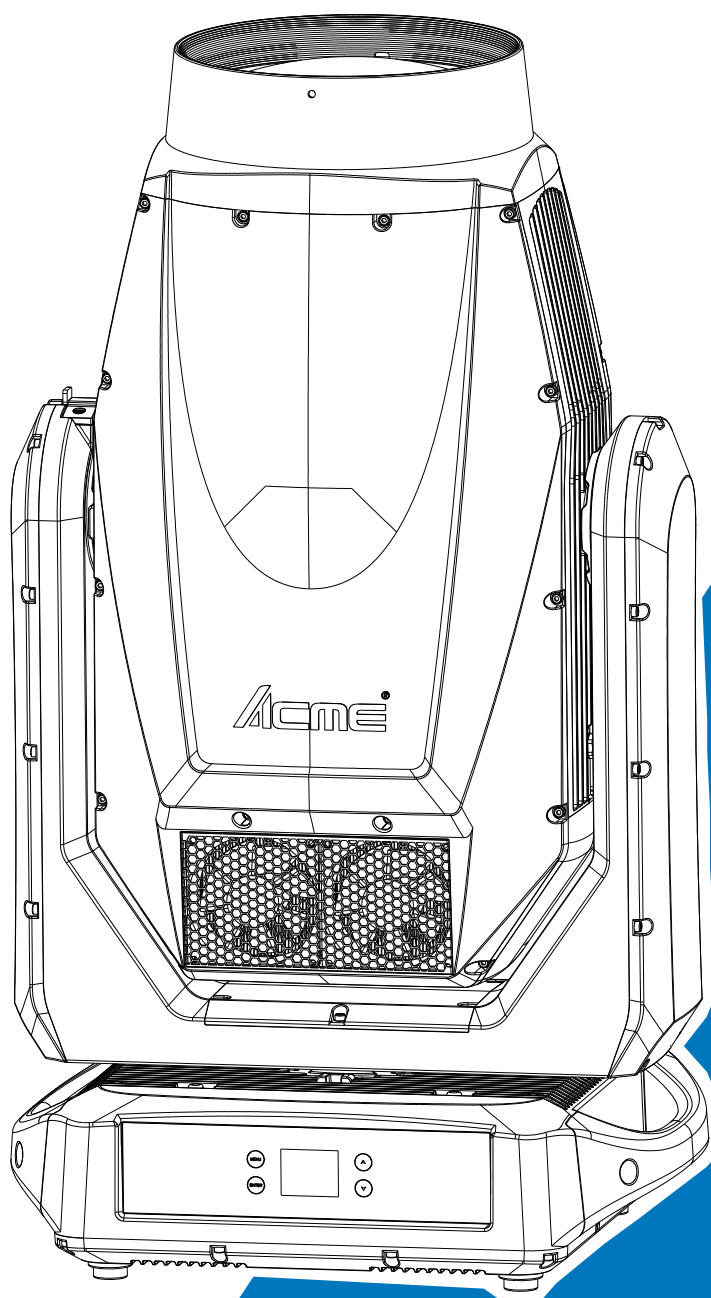

User Manual

Please read the instruction carefully before use

CONTENTS

01/ 安全上の注意	2
02/ 技術仕様	3
03/ 概要	5
04/ 電源とデータの接続	6
4.1 電源の接続	6
4.2 データの接続	7
05/ 器具の取り付け	8
06/ エフェクトホイール	9
07/ 操作	10
7.1 コントロールメニュー	10
7.2 ソフトウェアの更新	23
7.3 ホームポジションの調整	25
08/ DMX コントローラー	30
8.1 アドレス設定	30
8.2 DMX プロトコル	31
09/ エラー情報	36
10/ トラブルシューティング	45
11/ 器具のクリーニング	46
12/ 承認と認証	46

01/ 安全上の注意



インストール、使用、メンテナンスに関する重要な情報が記載されているこの説明書をよくお読みください。

WARNING

このユーザーガイドは、今後の相談のために保管してください。
ユニットを別のユーザーに販売する場合は、この取扱説明書も必ず受け取ってください。

重要:

このユーザーマニュアルを無視して生じた損傷は保証の対象になりません。

販売店は、結果として生じた欠陥や問題について一切の責任を負いません。

- ユニットを使用する前に、開梱して輸送中の損傷がないことを慎重に確認してください。
- この製品は湿気の多い場所に適していますが、水に浸けることはやめてください。
- 資格のあるオペレーターが設置および操作してください。
- 子供に器具を操作させないでください。
- ユニートを固定するときは、安全ワイヤー（スチール製、最小直径 4.0 mm）を使用してください。
ユニットの取り扱いには、ヘッドのみではなくベースを運んでください。
- ユニートは、隣接する表面から少なくとも 50 cm 離れた、十分な換気のある場所に設置するしてください。
- 通気口が塞がれていないことを確認してください。塞がれていると、ユニットが過熱します。
- 操作する前に、このマニュアルまたは製品の仕様ラベルの仕様に従って、この製品を適切な電圧に接続していることを確認してください。
- 感電を防ぐために、黄色/緑色の導体をアースに接地することが重要です。
- 最小周囲温度 TA: 5°C。最大周囲温度 TA: 40°C。
この製品をこれより低いまたは高い温度で操作しないでください。
- デバイスを調光パックに接続しないでください。
- 火災の危険を避けるため、操作中は器具から可燃物を遠ざけてください。
- 電源コードが圧着または損傷していないことを確認してください。損傷している場合はすぐに交換してください。
- ユニートの表面温度は最大 75°C に達する場合があります。操作中はハウジングに素手で触れないでください。
- 可燃性の液体、水、金属がユニットに入らないようにしてください。万が一入った場合は直ちに主電源を切ってください。
- 汚れた環境やほこりの多い環境では操作しないでください。器具を定期的に清掃してください。
- 操作中は電線に触れないでください。感電の危険があります。
- 電源コードが他の電線と絡まないようにしてください。
- 隣接する物体/表面までの最小距離は 5 メートル以上である必要があります。
- 重大な動作上の問題が発生した場合、直ちにユニットの使用を中止してください。
- ユニートを何度もオン/オフしないでください。
- ハウジング、レンズ、または紫外線フィルターが目に見える損傷を受けている場合は、交換する必要があります。
- ハウジングを開けないでください。内部にはユーザーが修理できる部品はありません。
- ユニートが損傷している場合は、操作しないでください。自分で修理を試みないでください。
熟練していない人が修理を行うと、損傷や故障につながる可能性があります。必要に応じて、最寄りの認定技術サポートセンターにお問い合わせください。
- 修理を行う前に、この製品を電源から外してください。
- デバイスを輸送する場合は、元の梱包を使用してください。
- 製品がオンになっている間は、光源に直接目を当てないようにしてください。
- ハウジング、シールド、またはケーブルに損傷が見られる場合は、この製品を操作しないでください。
損傷した部品を認定技術者にすぐに交換してもらってください。

- 直射日光やその他の強力な光源からの外部光源の光線が照明器具の前面レンズを貫通すると、内部に重大な損傷が生じる可能性があります。開梱、設置、使用、および屋外での長時間のアイドル時間中は、器具の前面レンズを直射日光やその他の強力な光源からの光線にあらゆる角度からさらさないでください。
1つの照明器具からの光線を別の照明器具に直接当てないでください。

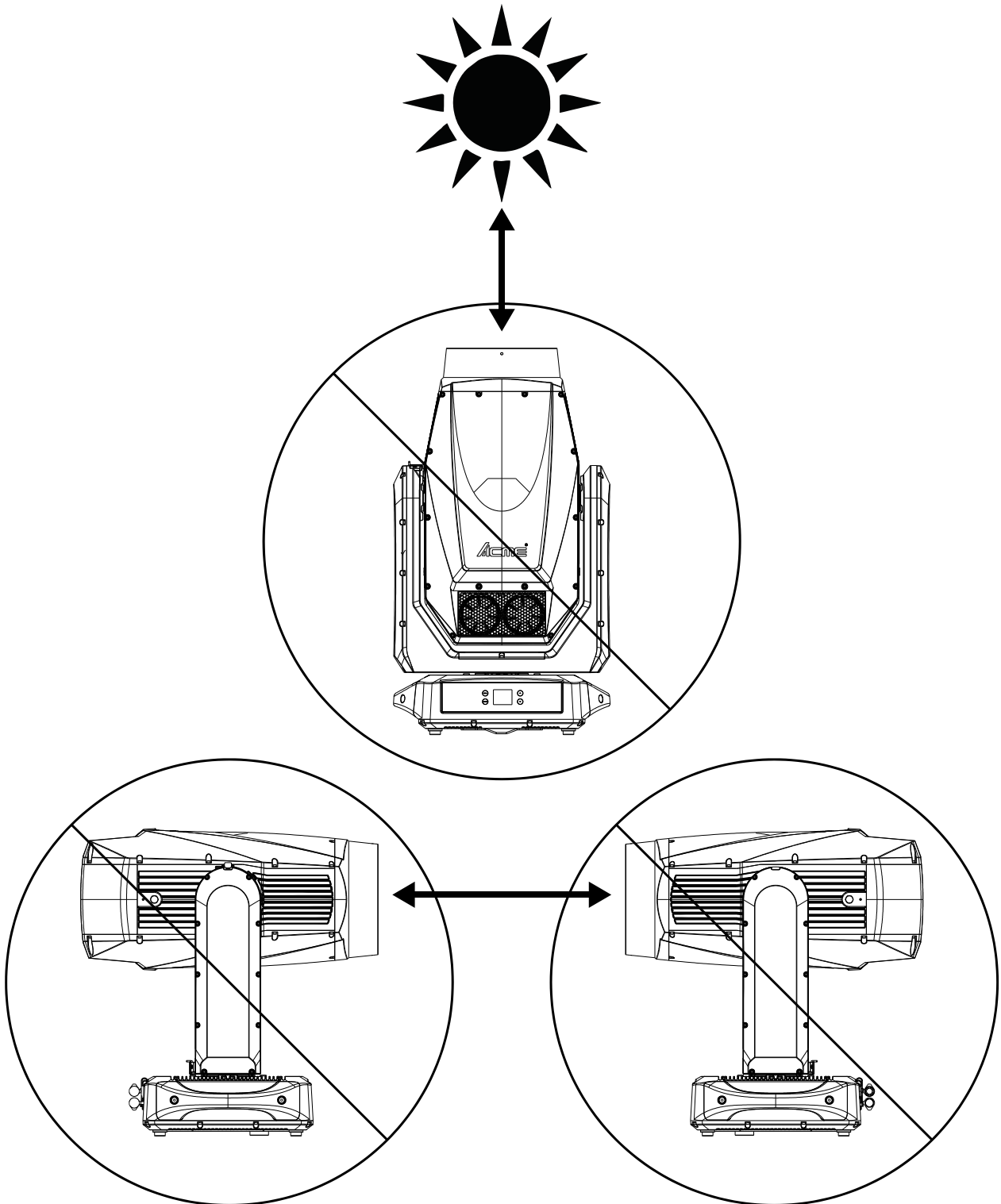

02/ 技術仕様

AC電源	180-240Vac; 50/60Hz	
最大消費電力	2265W	
光源	SCL1800YF -80-R72	
色温度	6700K	
ズーム範囲	4°-48°	
カラーホイール	Color Wheel 1	5 colors + open
	Color Wheel 2	2 colors + CTB + CRI + open
ゴボホイール	Rotating Gobo Wheel 1	6 replaceable gobos + open
	Rotating Gobo Wheel 2	6 replaceable gobos + open
動き	Pan	540°
	Tilt	270°
	16 bit movement resolution 自動パン/チルト位置調整 安全な輸送とメンテナンスを可能にする機械式パン/チルト ロック	
コントロール/ プログラミング	DMX Channels	43/34/32/23
	Protocols	DMX512
		RDM
		Art-Net
		sACN
Firmware Update	via DMX or USB memory device	
接続	Display	LCD display
	DMX and RDM Data In/Out	5-pin IP XLR (オプション：3-pin IP XLR)
		RJ45 Connectors
	Power In/Out	防水パワコン in/out
Protection Rating	IP66	
エフェクト	Standard Mode: Ra≥72; High CRI Mode: Ra≥90	
	0-100%の連続調光とストロボ効果	
	4つの調光カーブから選択可能	
	CMY カラーミキシング	

	可変色温度制御	
	アニメーションホイール: 可変速度と方向で連続回転	
	アイリス: バリアブル 0-100%	
	プリズム: 2つのインデックス/回転プリズム (4面円形プリズムと4面線形プリズム)	
	フロスト: ソフトフロストエフェクトとヘビーフロストエフェクト	
	電動ズーム	
	電動フォーカス	
	フレーミング: 回転可能なフレーミングモジュール、 $\pm 60^\circ$ 、 角度と位置が可変の4つの個別に制御可能なフルフレーミングブレード	
Included Items	Neutrik true1 電源コネクタ付き電源ケーブル	
	1/4回転ファスナー付きオメガブラケット2個	
	ユーザー マニュアル (このドキュメント)	
Dimensions	465x365x830 mm	18.3"x14.4"x32.7"
Weight	52.5 kg	115.7 lbs

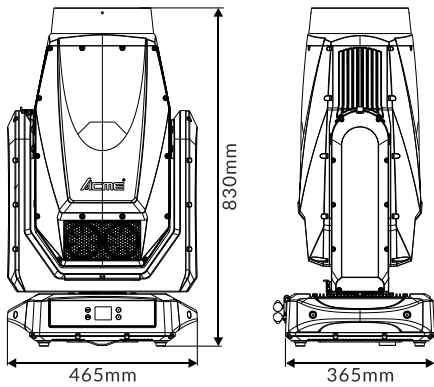

照度図

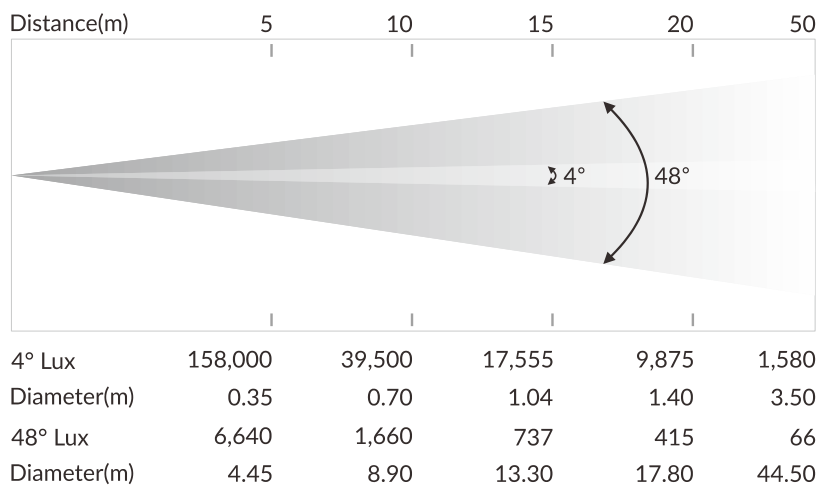

03/ 概要

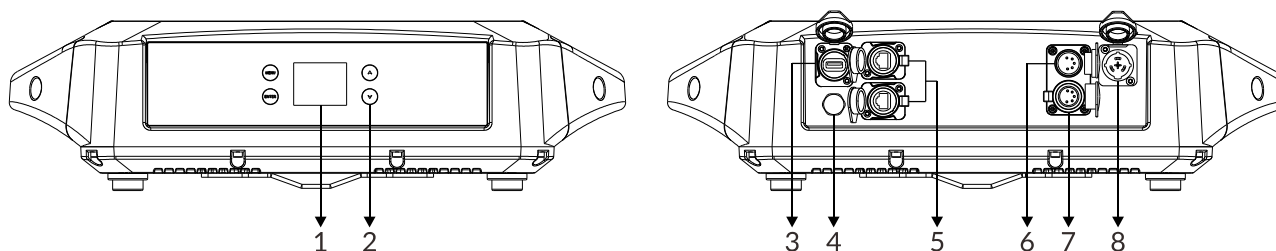

1. Display	各種メニューや選択した機能を表示します。	
2. Buttons	MENU	メニューに入る、戻る、またはメニューを終了する
	☒ UP	メニュー内で前に戻る
	☒ DOWN	メニュー内を下へ進む
	ENTER	目的の機能を実行します
3. FIRMWARE UPGRADE	アップグレード 器具のファームウェアをアップグレードするために使用します	
4. RELEASE VALVE	リリースバルブ	
5. ETHERNET	器具の情報をメインコントローラーに転送します	
6. DMX IN	DMX512 リンクの場合、5 ピン XLR ケーブルを使用してユニットと DMX コントローラーをリンクし、DMX 信号を入力します (3 ピン IP XLR の場合)	
7. DMX OUT	DMX512 リンクの場合、5 ピン XLR ケーブルを使用して次のユニットをリンクし、DMX 信号を出力します (3 ピン IP XLR の場合はオプション)	
8. POWER IN	電源に接続します	

04/ 電源とデータの接続

4.1 電源の接続

電源を入れるには、まずヘッドのパンとチルトのロックが解除されていることを確認してください。

この器具は、180～240Vac、50/60Hz の AC 主電源で作動します。

最大消費電力は 2265W です。

器具は接地/アースされ、AC 電源から分離できる必要があります。AC 電源には、障害保護用のヒューズまたは回路ブレーカーが組み込まれている必要があります。

配線と接続作業は、資格のある電気技師が行う必要があります。

電源ケーブルの色分けは、次の図に示されています。

Wire	Color (US)	Wire	Color (EU)	Symbol	Conductor
	black		brown	L	live
	white		blue	N	neutral
	green		yellow/green	\perp or \oplus	ground (earth)

電源コードセットには、定格 300V、105°C、VW-1、14AWG x 3C の SJOW フレキシブルコード、5-20P のアタッチメント プラグで成形され、Neutrik Technology (Ningbo) Co., Ltd. 製の定格 250V、16A のコードコネクタ モデル RCAC3F-X-000-01 で終端されているものを使用する必要があります。電源コードは、少なくとも 914 mm である必要があります (アタッチメントプラグの面からコネクタの面までの長さ)。

CAUTION !

器具を電気調光システムに接続しないでください。損傷の原因となる可能性があります。

4.2 データの接続

器具には、DMX 入出力用の 5 ピン (または 3 ピン) XLR ソケットが装備されています。コントローラーと器具、または器具同士を接続するには、RS-485 用に設計された高品質の DMX ケーブルと 5 ピン (または 3 ピン) XLR プラグおよびコネクタを使用してください。屋外設置の場合は、屋外での使用に適した IP 定格の XLR コネクタのみを使用してください。

シリアル DMX チェーンの構築:

コントローラーからの DMX データ出力を器具のデータ入力ソケットに接続します。DMX チェーンの最初の器具の DMX 出力を次の器具の DMX 入力に接続します。すべての器具が接続されるまで、常に 1 つの出力を次の器具の入力に接続します。同じ DMX リンクには最大 32 個の器具を接続できます。データリンクの最後の器具の DMX 出力ケーブルを 120 オームの DMX ターミネータで終端します。

。

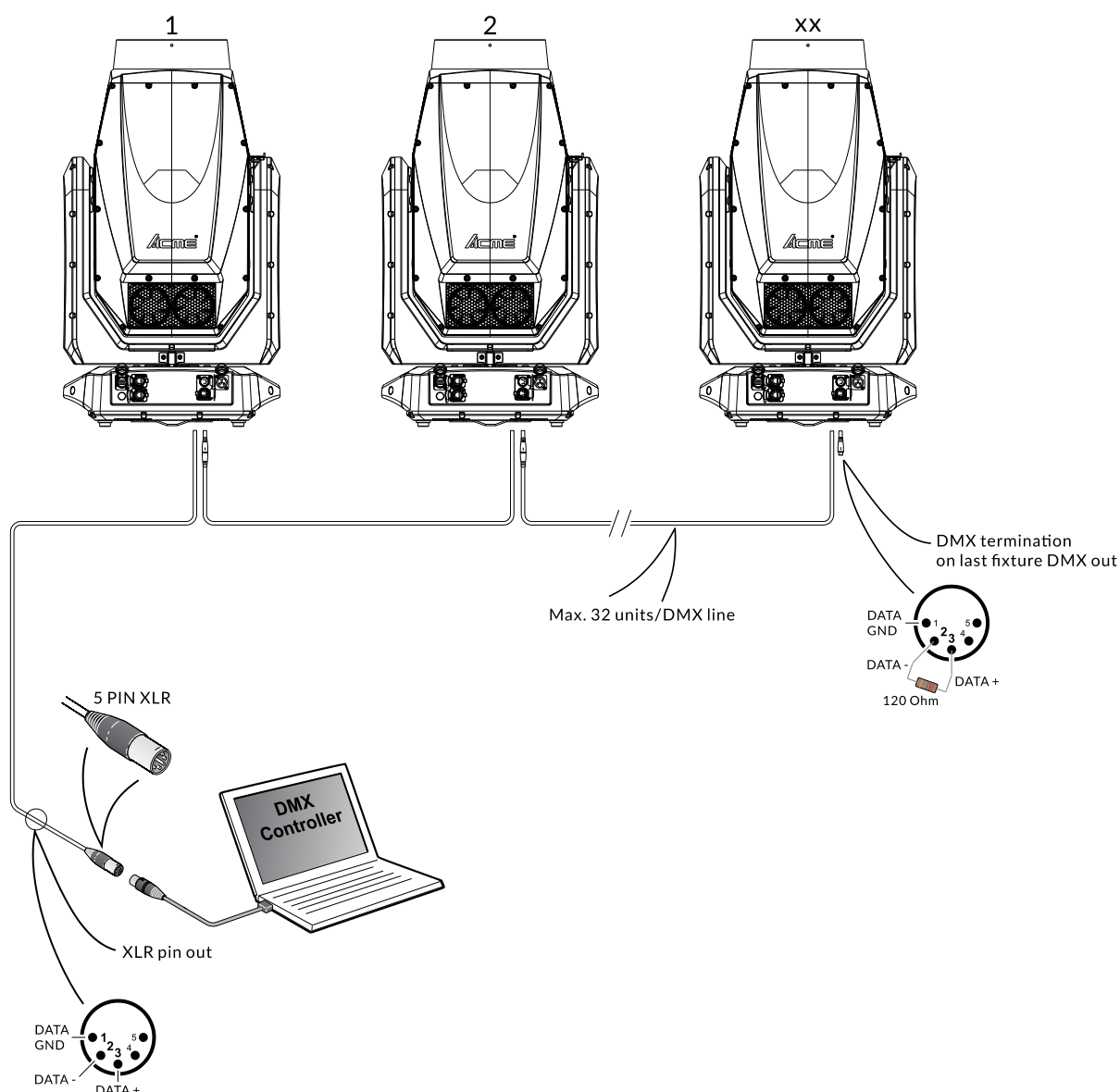

05/ 器具の取り付け

この器具は IP66 定格で、屋内と屋外の両方のイベント用に設計されています。つまり、次のものから保護されています。

- ▶ ほこり。ただし、ほこりがデバイス内に入り込んで動作に支障をきたすことはありません。
- ▶ あらゆる方向からの噴流水。

資格のあるオペレーターが設置および操作してください。器具は、歩行路や座席エリアの外側、または許可されていない人が器具に手で触れる可能性のある場所から離れた場所に設置してください。リギング、取り外し、または保守を行うときは、器具の真下に立たないでください。

操作中に振動したり滑り落ちたりしないように、ユニットがしっかりと固定されていることを確認してください。

トラスまたは設置エリアが、変形することなく重量の 10 倍に耐えられることを確認してください。この器具を吊り下げ環境に設置するときは、クランプが故障しても器具が落下しないように、器具の重量の少なくとも 12 倍に耐えられる安全ケーブルを必ず取り付けてください。この器具は、逆さまに吊るすか、床に立てるという 2 つの異なる取り付け位置で完全に機能します。この器具をトラスに横向きに取り付けしないでください。クランプが故障した場合に偶発的な損傷や怪我を防ぐため、安全対策として必ず安全ケーブルを使用して取り付けてください。

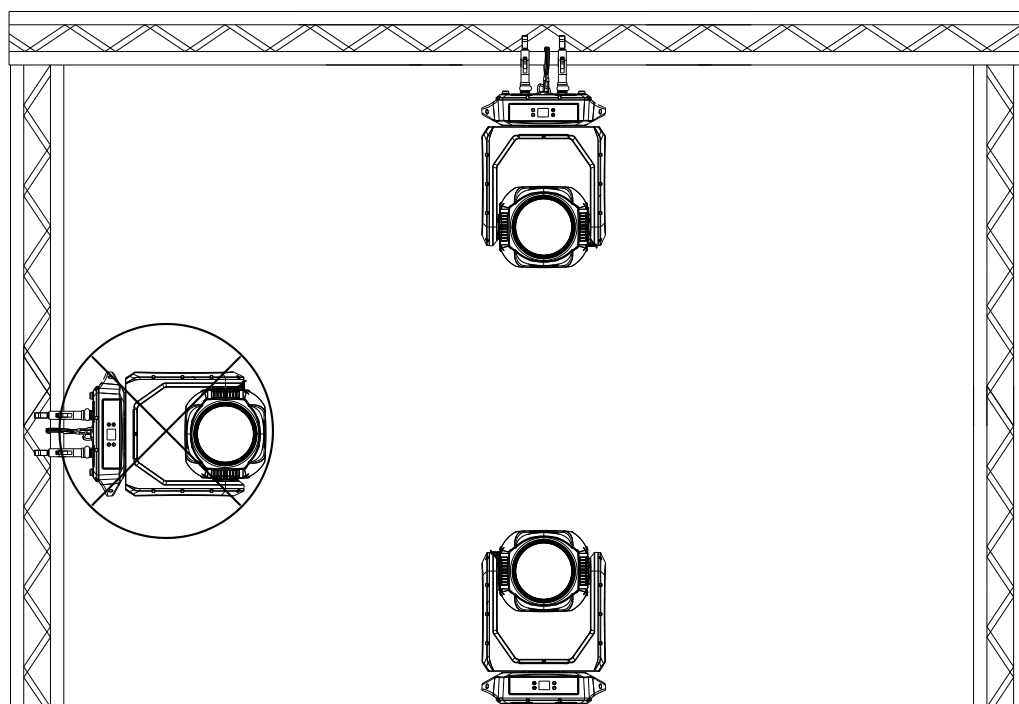

オメガブラケットを器具に取り付ける手順

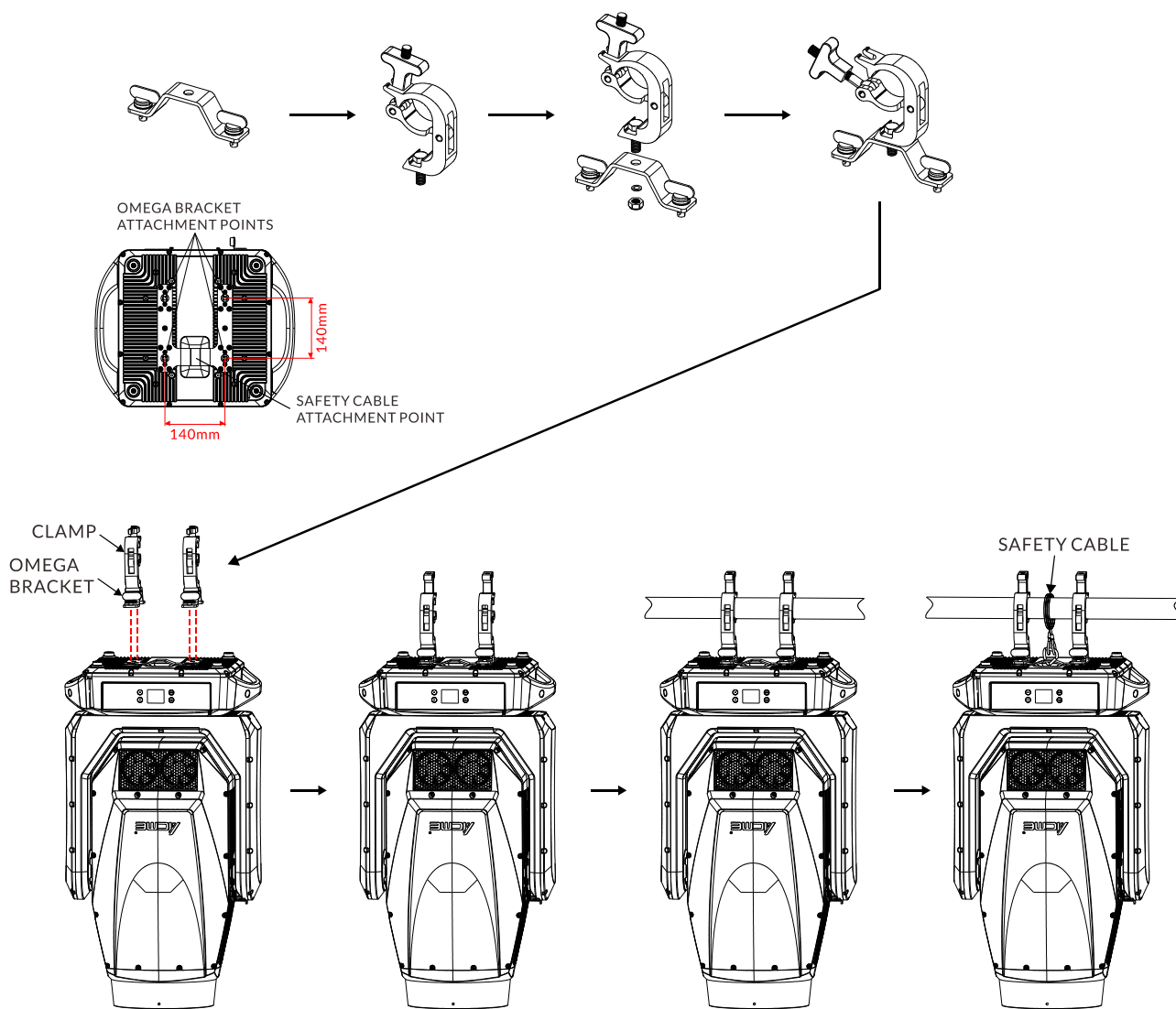

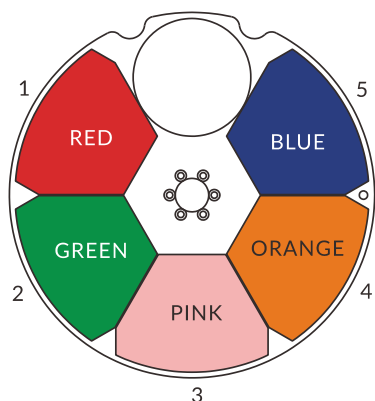

Color Wheel 1

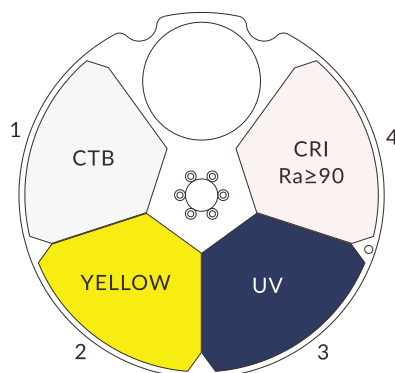

Color Wheel 2

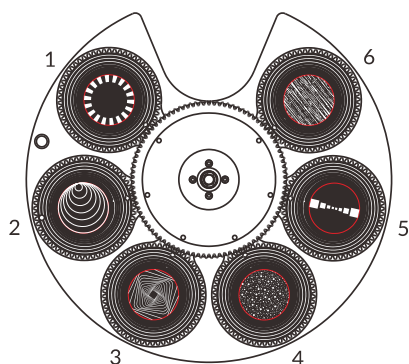

Rotating Gobo Wheel 1

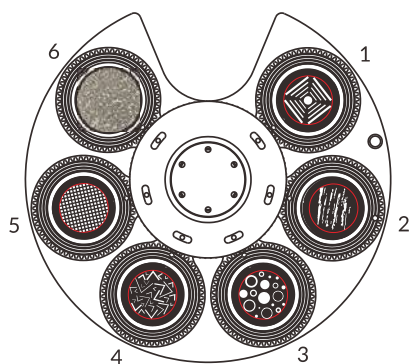

Rotating Gobo Wheel 2

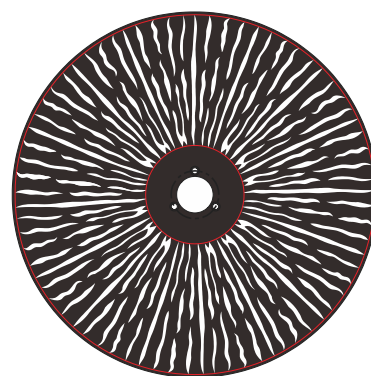

Animation Wheel
3011001473

危険!

回転ゴボの交換は必ずデバイスの電源を切った状態で行ってください。
回転ゴボを交換する前に電源プラグを抜いてください。

Rotating Gobo Wheel 1		
Slot	Name	Part Number
Open	Empty	/
1	Broken Circle	3011001474
2	Eccentric Circles	3011001475
3	Dream Tunnel	3011001476
4	Tiny Bubbles	3011001477
5	Square Bar	3011001478
6	Linear Breakup	3011001479

Rotating Gobo Wheel 2		
Slot	Name	Part Number
Open	Empty	/
1	Square Tunnel	3011001481
2	Clouds	3011001482
3	Mixed Beams	3011001483
4	Multiple Angles	3011001484
5	Grid	3011001480
6	Diamond Glass A	3015001218

Size of Rotating Gobos (Rotating Gobo Wheel 1)			
Slot	Gobo Diameter	Image Area Diameter	Gobo Thickness
1~6	34mm+0/-0.2mm	27.5 mm	1.1mm
Size of Rotating Gobos (Rotating Gobo Wheel 2)			
Slot	Gobo Diameter	Image Area Diameter	Gobo Thickness
1~5	34mm+0/-0.2mm	26.5mm	1.1mm
6	31mm+0/-0.2mm	/	2.7mm

07/ 操作

7.1 コントロールメニュー

- ▶ コントロールメニューにアクセスするには、[MENU] ボタンを押します。
- ▶ [ENTER]、[▲ UP]、[▼ DOWN] ボタンを使用してメニュー構造を移動します。
- ▶ メニュー オプションを選択するか、選択を確定するには、[ENTER] ボタンを押します。
- ▶ 変更を加えずにメニュー構造の上位レベルに戻るには、[MENU] ボタンを押すか、30 秒待ちます。

長時間操作しないと自動的に画面がロックされますが、[MENU] ボタンを長押しするとロックを解除できます。

主な機能は以下の通りです。

MAIN MENU	SUBMENU	CHOICE S/VALUES		
DMX Settings	DMX Address	1-470 (43 CH)	(Default=1)	
		1-479 (34 CH)		
		1-481 (32 CH)		
		1-490 (23 CH)		
	DMX Channel Mode	(43) Framing		
		(34) Spot		
		(32) F-Wash		
		(23) Wash		
	No DMX Status	Blackout		
		Hold		
		Manual		
	View DMX Value			
	Connect Option	Auto		
		DMX		
		Art-Net		
		sACN		
	Network	IP Address	Default 1:002.xxx.xxx.xxx	
			Default 2:010.xxx.xxx.xxx	
		Sub-Net Mask	Manual:xxx.xxx.xxx.xxx	
			xxx.xxx.xxx.xxx	
Art-Net Settings	Net	0-127	(Default=0)	
	Sub-Net	0-15	(Default=0)	
	Universe	0-15	(Default=0)	
sACN Settings	Universe	1-32000	(Default=1)	
	Priority	0-200	(Default=100)	

MAIN MENU	SUBMENU	CHOICE S/VALUES		
	Network to DMX	No Yes		
Fixture Settings	Pan Invert	No Yes		
	Tilt Invert	No Yes		
	P/T Feedback	No Yes		
	Dimmer Speed	Fast Smooth		
	Dimmer Curve	Linear	Square Law	
		Inv SQ Law	S Curve	
		Cooling Mode	Standard	Quiet
			Theatre	Bright Calibration
	50-100		(Default=100)	
	Blade Mode	Mode 1	Mode 2	
		Led Refresh Rate	900Hz	1000Hz
	1100Hz		1200Hz	
	1300Hz		1400Hz	
	1500Hz		2500Hz	
	4000Hz		5000Hz	
	6000Hz		10KHz	
	15KHz		20KHz	
	25KHz		Gobo Short Cut	
	Enable			Disable
	Disable			Color Short Cut
	Enable		Disable	
	CTB Com pensate		Enable	Disable
			Disable	

MAIN MENU	SUBMENU	CHOICE S/VALUES	
Display Settings	Display Invert	No	
		Yes	
	Backlight Intensity	1-10	(Default=10)
	Temperature Unit	°C	
		°F	
	Language	English	
Chinese			
Fixture Test	Auto Test	Single	
		Cycle	
	Manual Test	Clear	No/Yes
		Pan	0-255
		Tilt	0-255
		CRI	0-255
		Cyan	0-255
		Magenta	0-255
		Yellow	0-255
		CTO	0-255
		Color 1	0-255
		Color 2	0-255
		Gobo 1	0-255
		R-Gobo 1	0-255
		Gobo 2	0-255
		R-Gobo 2	0-255
		Animation	0-255
		Iris	0-255
		Prism 1	0-255
		R-Prism 1	0-255
		Prism 2	0-255
		R-Prism 2	0-255
		Frost 1	0-255
		Frost 2	0-255
		Zoom	0-255
		Focus	0-255
		Strobe	0-255
		Dimmer	0-255
		Blade	0-255
		Blade DW 1	0-255
		Blade DW 2	0-255
		Blade UP 1	0-255
	Blade UP 2	0-255	
Blade LF 1	0-255		

MAIN MENU	SUBMENU	CHOICE S/VALUES			
		Blade LF 2	0-255		
		Blade RG 1	0-255		
		Blade RG 2	0-255		
Fixture Information	Fixture Use Hour				
	LED Use Hour	Total LED Hour			
		LED On Hour			
		LED Hours Reset	Password=050		
	Humidity		Cur	Max	
		Head			
		Base			
	Temperature		Current	Max	
		LED's			
	Fan State	B_FAN 1-2			
		A_FAN 1			
		H_FAN 1-11			
	Firmware Version				
	RDM UID				
Error Logs	Fixture Errors				
	Reset Error Log	No			
		Yes	Password=050		
Reset Function	Pan/Tilt Reset	No			
		Yes			
	Effect Reset	No			
		Yes			
	All Reset	No			
		Yes			
Special Function	USB Upgrade	No			
		Yes			
	Send Upgrade	No			
		Yes			
	Firmware Restore	No			
		Yes			
	Factory Settings	No			
		Yes			

DMX Settings

コントロールメニューに入り、DMX Settingsを選択して、ENTER を押します。
UP/DOWN ボタンを使用して、DMX Address, DMX Channel Mode, No DMX Status, View DMX Value, Connect Option, Network, Art-Net Settings, sACN Settings または Network to DMX を選択します。

DMX Address

DMX アドレスを選択し、ENTER を押します。
UP/DOWN ボタンを使用してアドレスを選択し、ENTER で選択を確定します

CHANNEL MODE	DMX ADDRESS
(43) Framing	1-470
(34) Spot	1-479
(32) F-Wash	1-481
(23) Wash	1-490

メニューを終了するには、MENU を押すか、30 秒待ちます。

DMX Channel Mode

DMXチャンネルモードを選択し、ENTERを押します。
UP/DOWNボタンを使用して、(43) Framing、(34) Spot、(32) F-Wash、(23) Washのいずれかを選択し、ENTERで選択を確定します。
メニューを終了するには、MENUを押すか、30秒待ちます。

No DMX Status

DMX ステータスなしを選択し、ENTER を押します。
UP/DOWN ボタンを使用して、次のいずれかのステータスを選択します：
ブラックアウト (DMX 信号が停止すると、器具はブラックアウトします)
ホールド (信号が戻るまで、デバイスは最後にアクティブだった DMX 値を使用して現在のモードで動作し続けます)
手動 (デバイスは「手動テスト」メニューに保存された DMX 値を受け入れます)
ENTER で選択を確定します。
メニューを終了するには、MENU を押すか、30 秒待ちます。

View DMX Value

DMX 値の表示を選択し、ENTER を押します。
UP/DOWN ボタンを使用して、値を表示する目的の DMX チャンネルを選択します。
メニューを終了するには、MENU を押すか、30 秒待ちます。

Connect Option

接続オプションを選択し、ENTER を押します。
UP/DOWN ボタンを使用して Auto、DMX、Art-Net、または sACN を選択し、ENTER で選択を確定します。
メニューを終了するには、MENU を押すか、30 秒待ちます。

Network

ネットワークを選択し、ENTER を押します。
UP/DOWN ボタンを使用して IP アドレスまたは Subnet Mask を選択し、ENTER で選択を確定します。
メニューを終了するには、MENU を押すか、30 秒待ちます。

Art-Net Settings

Art-Net 設定を選択し、ENTER を押します。
UP/DOWN ボタンを使用して、Net、Sub-Net または Universe を選択し、ENTER で選択を確定します。
メニューを終了するには、MENU を押すか、30 秒待ちます。

sACN Settings

sACN 設定を選択し、ENTER を押します。
UP/DOWN ボタンを使用して Universe または Priority を選択し、ENTER で選択を確定します。
メニューを終了するには、MENU を押すか、30 秒待ちます。

Network to DMX

ネットワークから DMX を選択し、ENTER を押します。
UP/DOWN ボタンを使用して No または Yes を選択し、ENTER で選択を確定します。
メニューを終了するには、MENU を押すか、30 秒待ちます。

Fixture Settings

コントロールメニューに入り、フィクスチャー設定を選択して、ENTER を押します。UP/DOWN ボタンを使用して、Pan Invert, Tilt Invert, P/T Feedback, Dimmer Speed, Dimmer Curve, Cooling Mode, Bright Calibration, Blade Mode, Led Refresh Rate, Gobo Short Cut, Color Short Cut または CTB Compensate を選択します。

Pan Invert パン反転

Pan Invert を選択し、ENTER を押します。
UP/DOWN ボタンを使用して、NO (Pan Invert が無効) または YES (Pan Invert が有効) を選択し、ENTER で選択を確定します。
メニューを終了するには、MENU を押すか、30 秒待ちます。

Tilt Invert 傾斜反転

Tilt Invert を選択し、ENTER を押します。
UP/DOWN ボタンを使用して、NO (Tilt Invert が無効) または YES (Tilt Invert が有効) を選択し、ENTER で選択を確定します。
メニューを終了するには、MENU を押すか、30 秒待ちます。

P/T Feedback P/Tフィードバック

P/T Feedback を選択し、ENTER を押します。
UP/DOWN ボタンを使用して、NO (P/T Feedback が無効) または YES (P/T Feedback が有効) を選択し、ENTER で選択を確定します。
メニューを終了するには、MENU を押すか、30 秒待ちます。

Dimmer Speed 調光速度

Dimmer Speed を選択し、ENTER を押します。
UP/DOWN ボタンを使用して Fast または Smooth を選択し、ENTER で選択を確定します。
メニューを終了するには、MENU を押すか、30 秒待ちます。

Dimmer Curve

Dimmer Curve を選択し、ENTER を押します。
UP/DOWN ボタンを使用して、Linear、Square Law、nv SQ Law、
または S Curve を選択し、ENTER で選択を確定します。

Dimmer Modes

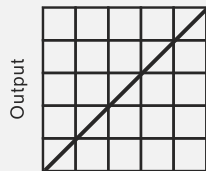

DMX %

Optically Linear

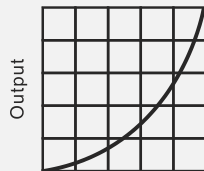

DMX %

Square Law

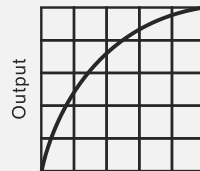

DMX %

Inverse Square Law

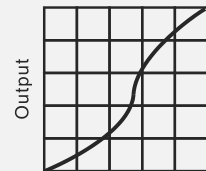

DMX %

S-curve

メニューを終了するには、MENU を押すか、30 秒待ちます。

Cooling Mode

冷却モード

Cooling Mode を選択し、ENTER を押します。
UP/DOWN ボタンを使用して、Standard、Quiet、または Theater を選択し、
確認します。
ENTER を押して選択します。

Bright Calibration

明るさ調整

Bright Calibration を選択し、ENTER を押します。
UP/DOWN ボタンを使用して 50 ~ 100 の値を選択し、ENTER で選択を確
定します。
メニューを終了するには、MENU を押すか、30 秒待ちます。

Blade Mode

ブレードモード

Blade Mode を選択し、ENTER を押します。
UP/DOWN ボタンを使用して Mode 1 または Mode 2 を選択し、ENTER で選
択を確定します。
メニューを終了するには、MENU を押すか、30 秒待ちます。

Led Refresh Rate

LED リフレッシュレート

Led Refresh Rate を選択し、ENTER を押します。
UP/DOWN ボタンを使用して、900Hz、1000Hz、1100Hz、1200Hz、
1300Hz、1400Hz、1500Hz、2500Hz、4000Hz、5000Hz、6000Hz、10KHz、
15KHz、20KHz、または 25KHz を選択し、ENTER で選択を確定します。
メニューを終了するには、MENU を押すか、30 秒待ちます。

Gobo Short Cut

Gobo Short Cut を選択し、ENTER を押します。
UP/DOWN ボタンを使用してEnable(有効)またはDisable(無効)を選択し、
ENTER で選択を確定します。
メニューを終了するには、MENU を押すか、30 秒待ちます。

Color Short Cut

Color Short Cut を選択し、ENTER を押します。
UP/DOWN ボタンを使用してEnable(有効)またはDisable(無効)を選択し、
ENTER で選択を確定します。
メニューを終了するには、MENU を押すか、30 秒待ちます。

CTB Compensate

CTB 補正

CTB Compensate を選択し、ENTER を押します。
UP/DOWN ボタンを使用してEnable(有効)またはDisable(無効)を選択し、
ENTER で選択を確定します。
メニューを終了するには、MENU を押すか、30 秒待ちます。

Display Settings

ディスプレイ設定

コントロールメニューに入り、ディスプレイ設定を選択して、ENTER を押します。UP/DOWN ボタンを使用して、ディスプレイの反転、バックライトの強度、温度単位、または言語を選択します。

Display Invert

ディスプレイの反転

Display Invert を選択し、ENTER を押します。
UP/DOWN ボタンを使用して、No (通常表示) またはYes (反転表示) を選択し、ENTER で選択を確定します。
メニューを終了するには、MENU を押すか、30 秒待ちます。

Backlight Intensity

バックライトの強度

Backlight Intensity を選択し、ENTER を押します。
UP/DOWN ボタンを使用して 1 (暗い) から 10 (明るい) の間の値を選択し、ENTER で選択を確定します。
メニューを終了するには、MENU を押すか、30 秒待ちます。

Temperature Unit

温度単位

Temperature Unit を選択し、ENTER を押します。
UP/DOWN ボタンを使用して °C または °F を選択し、ENTER で選択を確定します。
メニューを終了するには、MENU を押すか、30 秒待ちます。

Language

言語

Language を選択し、ENTER を押します。
UP/DOWN ボタンを使用して英語または中国語を選択し、ENTER で選択を確定します。
メニューを終了するには、MENU を押すか、30 秒待ちます。

Fixture Test

コントロールメニューに入り、Fixture Test を選択して、ENTER を押します。UP/DOWN ボタンを使用して、自動テストまたは手動テストを選択します。

Auto Test 自動テスト

Auto Test を選択し、ENTER を押します。
UP/DOWN ボタンを使用して、Single (デバイスはただちに 1 回の自動セルフテストを実行します) または Cycle (デバイスはただちに 1 回の自動セルフテストを実行します) を選択し、ENTER で選択を確定します。
メニューを終了するには、MENU を押します。

Manual Test 手動テスト

Manual Test を選択し、ENTER を押します。
UP/DOWN ボタンを使用して Manual Test を実行するチャンネルを選択し、ENTER で選択を確定します。
UP/DOWN ボタンを使用して値を選択し、ENTER で選択を確定します。
メニューを終了するには、MENU を押します。
(Manual Test 後、デバイスは元の DMX 状態に戻ります。デバイスの電源を切ると、テスト値は自動的に保存されます。)

Fixture Information フィクスチャ情報

コントロールメニューに入り、Fixture Information を選択して、ENTER を押します。
UP/DOWN ボタンを使用して、Fixture Use Hour、LED Use Hour、Humidity、Temperature、Fan State、Firmware Version、RDM UID または Error Logs を選択します。

Fixture Use Hour 器具使用時間

Fixture Use Hour を選択し、ENTER を押します。稼働時間が表示されます。
メニューを終了するには、MENU を押すか、30 秒待ちます。

LED Use Hour

LED 使用時間

LED Use Hour を選択し、ENTER を押します。
UP/DOWN ボタンを使用して Total LED Hour (合計時間) または LED On Hour (現在のスイッチオン時間) を選択し、ENTER で選択を確定します。
合計時間または現在のスイッチオン時間が表示されます。
UP/DOWN ボタンを使用して LED Hours Reset を選択し、ENTER で選択を確定します。
UP/DOWN ボタンを使用してパスワード 050 を設定し、ENTER で選択を確定します。LED の動作時間がリセットされます。
メニューを終了するには、MENU を押すか、30 秒待ちます。

Humidity

湿度

Humidity を選択し、ENTER を押します。デバイスの湿度が表示されます。
メニューを終了するには、MENU を押すか、30 秒待ちます。

Temperature

温度

Temperature を選択し、ENTER を押します。デバイスの温度が表示されます。
メニューを終了するには、MENU を押すか、30 秒待ちます。

Fan State

ファンの状態

Fan State を選択し、ENTER を押します。ファンの状態が表示されます。
メニューを終了するには、MENU を押すか、30 秒待ちます。

Firmware Version

ファームウェアバージョン

Firmware Version を選択し、ENTER を押します。ファームウェアバージョンが表示されます。
メニューを終了するには、MENU を押すか、30 秒待ちます。

RDM UID

RDM UID を選択し、ENTER を押します。RDM UID が表示されます。
メニューを終了するには、MENU を押すか、30 秒待ちます。

Error Logs

Error Logs を選択し、ENTER を押します。
UP/DOWN ボタンを使用してFixture Errors(フィクスチャ エラー)を選択し、ENTER で選択を確定します。
エラー リストが表示されます。
UP/DOWN ボタンを使用してReset Error Log, を選択し、ENTER で選択を確定します。
関連するエラー ログをリセットする場合は、Yesを選択します。何もリセットしない場合は、Noを選択します。ENTER で選択を確定します。
Yesを選択した場合は、UP/DOWN ボタンを使用してパスワード 050 を設定し、ENTER で選択を確定します。関連するエラー ログがリセットされます。
メニューを終了するには、MENU を押すか、30 秒待ちます。

Reset Function リセット機能

コントロールメニューに入り、リセット機能を選択して、ENTER を押します。UP/DOWN ボタンを使用して、Pan/Tilt Reset, Effect Reset または All Resetを選択します。

Pan/Tilt Reset

パン/チルトリセット

Pan/Tilt Reset を選択し、ENTER を押します。
UP/DOWN ボタンを使用して、NoまたはYes (デバイスは内蔵プログラムを実行してパン/チルトをホーム ポジションにリセットします) を選択し、ENTER で選択を確定します。
メニューを終了するには、MENU を押すか、30 秒待ちます。

Effect Reset

エフェクトリセット

Effect Reset を選択し、ENTER を押します。
UP/DOWN ボタンを使用して No または Yes (デバイスは内蔵プログラムを実行してエフェクトをホーム ポジションにリセットします) を選択し、ENTER で選択を確定します。
メニューを終了するには、MENU を押すか、30 秒待ちます。

All Reset

All Reset を選択し、ENTER を押します。
UP/DOWN ボタンを使用してNo またはYes を選択し (デバイスは組み込みプログラムを実行してすべてをホーム ポジションにリセットします)、ENTER で選択を確定します。
メニューを終了するには、MENU を押すか、30 秒待ちます。

Special Function 特別機能

コントロールメニューに入り、Special Function を選択して、ENTER を押します。UP/DOWN ボタンを使用して、USB Upgrade, Send Upgrade, Firmware Restore or Factory Settings を選択します。

USB Upgrade

USB アップグレード

USB Upgrade を選択し、ENTER を押します。アップグレード ファイルが表示されます。(詳細については、「ソフトウェアの更新」セクションを参照してください。)
メニューを終了するには、MENU を押すか、30 秒待ちます。

Send Upgrade

アップグレードの送信

Send Upgrade を選択し、ENTER を押します。
このフィクスチャから次のフィクスチャにアップグレード ファイルを送信してファームウェアをアップグレードする場合は、「Yes」を選択します。
「はい」を選択すると、このフィクスチャのディスプレイに“Sending Packet, Please Wait...”「パケットを送信しています。お待ちください...」と表示され、次のフィクスチャのディスプレイには“Upgrading, Please Wait...”「アップグレードしています。お待ちください...」と表示されます。
パーセンテージ バーも表示されます。更新が完了すると、フィクスチャはリセットを実行します (これには時間がかかる場合があります)。
何も送信しない場合は、「No」を選択します。ENTER で選択を確定します。

Firmware Restore

ファームウェアの復元

Firmware Restore を選択し、ENTER を押します。

器具のファームウェアを復元する場合は、Yes を選択します。

Yes を選択すると、ディスプレイに “Upgrading, Please Wait...” 「アップグレード中、お待ちください...」と表示されます。パーセンテージバーも表示されます。更新が完了すると、器具はリセットを実行します (これには時間がかかる場合があります)。

何も復元しない場合は、No を選択します。ENTER で選択を確定します。

メニューを終了するには、MENU を押すか、30 秒待ちます。

Factory Settings

工場出荷時設定

Factory Settings を選択し、ENTER を押します。

デバイスを工場出荷時設定にリセットする場合は、Yes を選択します。

何もリセットしない場合は、No を選択します。ENTER で選択を確定します。

メニューを終了するには、MENU を押すか、30 秒待ちます。

7.2 ソフトウェアの更新

資格のある技術者のみがこの機能を実行してください。ソフトウェアを更新する前に、すべてのメニュー設定に注意してください。最大 32 台の器具を接続して同時に更新できます。
注: USB フラッシュドライブを使用してソフトウェアを更新する前に、USB フラッシュドライブが FAT32 ファイルシステムでフォーマットされていることを確認してください。そうでない場合は、器具が FAT32 でフォーマットされたドライブに保存されているファイルのみを認識するため、.yfu ファイルを転送する前に USB フラッシュドライブを FAT32 に再フォーマットする必要があります。

USB フラッシュドライブをフォーマットします。

- ▶ USB フラッシュドライブをコンピューターに接続します。
- ▶ USB フラッシュドライブ ディスクを右クリックします。
- ▶ [フォーマット] をクリックします。
- ▶ [FAT32] ファイルシステムを選択し、[開始] をクリックします。

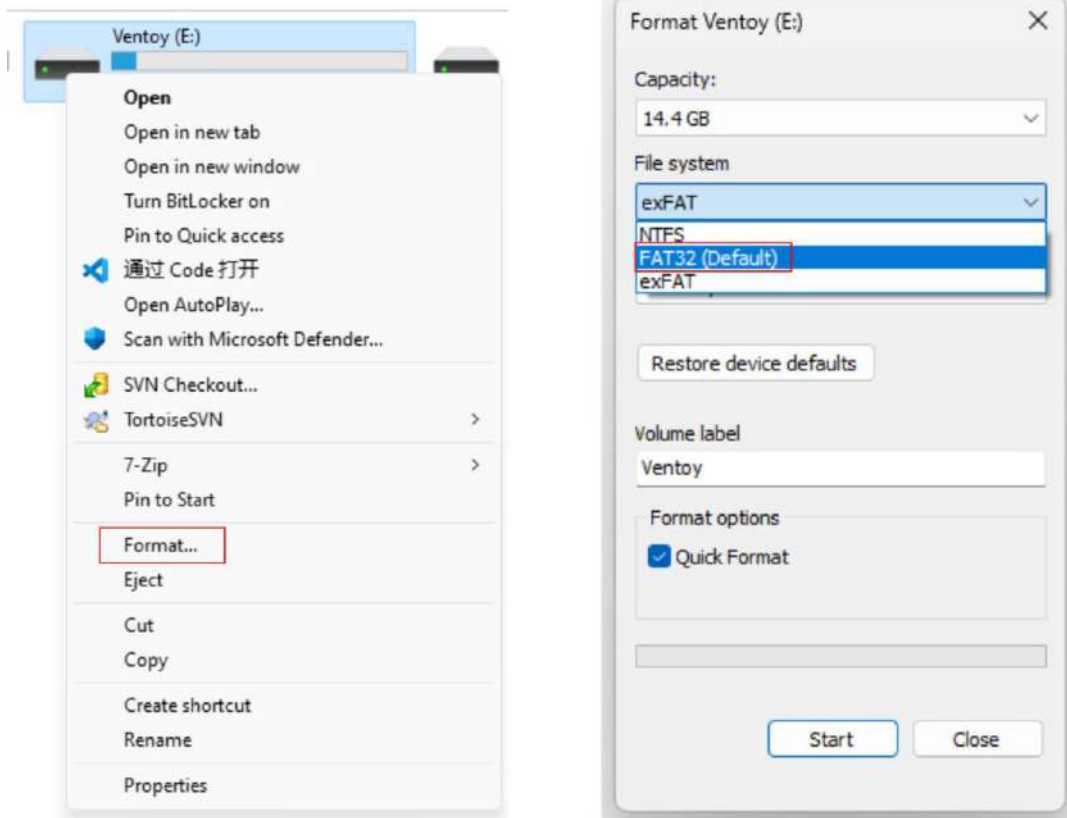

ソフトウェアの更新:

1. ACME Web サイトからソフトウェア更新ファイルをダウンロードします。
2. ソフトウェア ファイルを互換性のある USB フラッシュ ドライブにコピーします。

注: 間違ったファイルを器具にアップロードするリスクを回避するために、フラッシュ ドライブに他のファイルがないことを確認してください。

3. DMX および Ethernet 接続を切断し、器具の電源を入れます。
4. USB フラッシュ ドライブを器具の背面パネルにあるFIRMWARE UPGRADE(ファームウェア アップグレード ポート)に挿入します。
5. システム メニューで [Special Function] を見つけて、ENTER を押します。
[USB Upgrade] サブメニューまでスクロールして、ENTER を押します。
6. 先ほどダウンロードした 2 つのソフトウェア ファイルが表示されます。最初のファイル (V00) をハイライトして、ENTER を押します。[Yes] を選択して、2 つの更新プロセスのうち最初のプロセスを開始します。[Yes] を選択すると、ディスプレイに “Copying Files, Please Wait...” [ファイルをコピーしています。お待ちください...] と表示されます。コピーが完了すると、ディスプレイに “Upgrading, Please Wait...” [アップグレードしています。お待ちください...] と表示されます。パーセンテージ バーも表示されます。
7. 最初の更新が完了すると、器具はリセットを実行します (これには時間がかかる場合があります)。
8. リセットが完了したら、もう一度「Special Function」メニューまでスクロールして ENTER を押します。「USB Upgrade」サブメニューまでスクロールして ENTER を押します。
9. 今回は 2 番目のファイル (Vxx) をハイライトして ENTER を押します。「Yes」を選択して、2 回目で最後の更新プロセスを開始します。「Yes」を選択すると、ディスプレイに「Copying Files, Please Wait...」「ファイルをコピーしています。しばらくお待ちください...」が再度表示されます。コピーが完了すると、ディスプレイに「Upgrading, Please Wait...」「アップグレード中です。しばらくお待ちください...」が表示されます。パーセンテージ バーも表示されます。
10. 2 回目の更新が完了すると、器具はもう一度リセットを実行します (これにも時間がかかる場合があります)。
11. USB フラッシュ ドライブを取り外します。
12. リセット プロセスが完了したら、新しいソフトウェア バージョンをチェックして、最新のソフトウェアに更新されていることを確認します。

RDM 機能: デバイスの特定のメニューと機能は、RDM プロトコルを介して呼び出すことができます。

パラメータ ID は、さまざまなコマンドに対して次のように実装されます。

Parameter ID	Command 'Discovery'	Command 'Set'	Command 'Get'
DISC_UNIQUE_BRANCH	✓		
DISC_MUTE	✓		
DISC_UN_MUTE	✓		
DEVICE_INFO			✓
SUPPORTED_PARAMETERS			✓
SOFTWARE_VERSION_LABEL			✓
DMX_START_ADDRESS		✓	✓
IDENTIFY_DEVICE		✓	✓
DEVICE_MODEL_DESCRIPTION			✓
PARAMETER_DESCRIPTION			✓
MANUFACTURER_LABEL			✓
DEVICE_LABEL		✓	✓
FACTORY_DEFAULTS		✓	✓
BOOT_SOFTWARE_VERSION_ID			✓
BOOT_SOFTWARE_VERSION_LABEL			✓
DMX_PERSONALITY		✓	✓
DMX_PERSONALITY_DESCRIPTION			✓
SLOT_INFO			✓
SLOT_DESCRIPTION			✓
SENSOR_DEFINITION			✓
SENSOR_VALUE			✓
DEVICE_HOURS			✓
LAMP_HOURS			✓
PAN_INVERT		✓	✓
TILT_INVERT		✓	✓
RESET_DEVICE		✓	
CURVE		✓	✓
DMX_STATE		✓	✓
DIMMER_SPEED		✓	✓

✓ -パラメータIDごとに実装されるコマンド

7.3 ホームポジションの調整

- ▶ コントロールメニューにアクセスするには、[MENU] ボタンを押します。
- ▶ オフセットメニューにアクセスするには、[ENTER] ボタンを長押しします。
- ▶ [ENTER]、[▲ UP]、[▼ DOWN] ボタンを使用して、オフセットメニューを移動します。
- ▶ メニューオプションを選択するか、選択を確定するには、[ENTER] ボタンを押します。
- ▶ 変更を加えずにメニュー構造の上位レベルに戻るには、[MENU] ボタンを押すか、30秒待ちます。

OFFSET MENU	VALUES
Frequency(Hz)	1072~1327
Dimming Start	0~ 9999
Dim 1 Offset	-128~127
.....
Dim 10 Offset	-128~127
Pan	-128~127
Tilt	-128~127
Cyan	-128~127
Magenta	-128~127
Yellow	-128~127
Cto	-128~127
Color 1	-128~127
Color 2	-128~127
Gobo 1	-128~127
R-Gobo 1	-128~127
Gobo 2	-128~127
R-Gobo 2	-128~127
Animation	-128~127
Iris	0~255
Prism1	-128~127
R-Prism1	-128~127
Prism 2	-128~127
R-Prism 2	-128~127
Frost 1	-128~127
Frost2	-128~127
Zoom	-128~127

Focus	-128~127
Blade	-128~127
Blade DW 1	-128~127
Blade DW 2	-128~127
Blade UP 1	-128~127
Blade UP 2	-128~127
Blade IF 1	-128~127
Blade IF 2	-128~127
Blade RG 1	-128~127
Blade RG 2	-128~127

Frequency(Hz)

周波数(HZ)

FREQUENCY(HZ) を選択し、ENTERを押します。

UP/DOWNボタンを使用して値を選択し、ENTERで選択を確定します。

オフセットメニューを終了するには、MENUを押すか、30秒待ちます。

Frequency	VALUES
900Hz	772~1027
1000Hz	872~1127
1100Hz	972~1227
1200Hz	1072~1327
1300Hz	1172~1427
1400Hz	1272~1527
1500Hz	1372~1627
2500Hz	2372~2627
4000Hz	3872~4127
5000Hz	4872~5127
6000Hz	5872~6127
10KHz	9872~10127
15KHz	14872~15127
20KHz	19872~20127
25KHz	24872~25127

Dimming Start

Dimming Start を選択し、ENTER を押します。
UP/DOWN ボタンを使用して 0 ～ 9999 の値を選択し、ENTER で選択を確定
します。
オフセットメニューを終了するには、MENU を押すか、30 秒待ちます。

Dim 1 Offset

Dim 1 Offset を選択し、ENTER を押します。
UP/DOWN ボタンを使用して -128 から 127 の間の値を選択し、ENTER で
選択を確定します。
オフセットメニューを終了するには、MENU を押すか、30 秒待ちます。

.....

Dim 10 Offset

Dim 10 Offset を選択し、ENTER を押します。
UP/DOWN ボタンを使用して -128 から 127 の間の値を選択し、ENTER で
選択を確定します。
オフセットメニューを終了するには、MENU を押すか、30 秒待ちます。

Pan

Pan を選択し、ENTER を押します。
UP/DOWN ボタンを使用して -128 から 127 の間の値を選択し、ENTER で
選択を確定します。
オフセットメニューを終了するには、MENU を押すか、30 秒待ちます。

Tilt

Tilt を選択し、ENTER を押します。
UP/DOWN ボタンを使用して -128 から 127 の間の値を選択し、ENTER で
選択を確定します。
オフセットメニューを終了するには、MENU を押すか、30 秒待ちます。

Cyan

Cyan を選択し、ENTER を押します。
UP/DOWN ボタンを使用して -128 から 127 の間の値を選択し、ENTER で選択を確定します。
オフセットメニューを終了するには、MENU を押すか、30 秒待ちます。

Magenta

Magenta を選択し、ENTER を押します。
UP/DOWN ボタンを使用して -128 から 127 の間の値を選択し、ENTER で選択を確定します。
オフセットメニューを終了するには、MENU を押すか、30 秒待ちます。

Yellow

Yellow を選択し、ENTER を押します。
UP/DOWN ボタンを使用して -128 から 127 の間の値を選択し、ENTER で選択を確定します。
オフセットメニューを終了するには、MENU を押すか、30 秒待ちます。

Cto

Cto を選択し、ENTER を押します。
UP/DOWN ボタンを使用して -128 から 127 の間の値を選択し、ENTER で選択を確定します。
オフセットメニューを終了するには、MENU を押すか、30 秒待ちます。

Color 1

Color 1 を選択し、ENTER を押します。
UP/DOWN ボタンを使用して -128 から 127 の間の値を選択し、ENTER で選択を確定します。
オフセットメニューを終了するには、MENU を押すか、30 秒待ちます。

Color 2

Color 2 を選択し、ENTER を押します。
UP/DOWN ボタンを使用して -128 から 127 の間の値を選択し、ENTER で選択を確定します。
オフセットメニューを終了するには、MENU を押すか、30 秒待ちます。

Gobo 1

Gobo 1 を選択し、ENTER を押します。
UP/DOWN ボタンを使用して -128 から 127 の間の値を選択し、ENTER で
選択を確定します。
オフセットメニューを終了するには、MENU を押すか、30 秒待ちます。

R-Gobo 1

R-Gobo 1 を選択し、ENTER を押します。
UP/DOWN ボタンを使用して -128 から 127 の間の値を選択し、ENTER で
選択を確定します。
オフセットメニューを終了するには、MENU を押すか、30 秒待ちます。

Gobo 2

Gobo 2 を選択し、ENTER を押します。
UP/DOWN ボタンを使用して -128 から 127 の間の値を選択し、ENTER で
選択を確定します。
オフセットメニューを終了するには、MENU を押すか、30 秒待ちます。

R-Gobo 2

R-Gobo 2 を選択し、ENTER を押します。
UP/DOWN ボタンを使用して -128 から 127 の間の値を選択し、ENTER で
選択を確定します。
オフセットメニューを終了するには、MENU を押すか、30 秒待ちます。

Animation

Animation を選択し、ENTER を押します。
UP/DOWN ボタンを使用して -128 から 127 の間の値を選択し、ENTER で選
択を確定します。
オフセットメニューを終了するには、MENU を押すか、30 秒待ちます。

Iris

Iris を選択し、ENTER を押します。
UP/DOWN ボタンを使用して 0 ~ 255 の値を選択し、ENTER で選択を確定
します。
オフセットメニューを終了するには、MENU を押すか、30 秒待ちます。

Prism 1

Prism 1 を選択し、ENTER を押します。
UP/DOWN ボタンを使用して -128 から 127 の間の値を選択し、ENTER で
選択を確定します。
オフセットメニューを終了するには、MENU を押すか、30 秒待ちます。

R-Prism 1

R-Prism 1 を選択し、ENTER を押します。
UP/DOWN ボタンを使用して -128 から 127 の間の値を選択し、ENTER で選
択を確定します。
オフセットメニューを終了するには、MENU を押すか、30 秒待ちます。

Prism 2

Prism 2 を選択し、ENTER を押します。
UP/DOWN ボタンを使用して -128 から 127 の間の値を選択し、ENTER で
選択を確定します。
オフセットメニューを終了するには、MENU を押すか、30 秒待ちます。

R-Prism 2

R-Prism 2 を選択し、ENTER を押します。
UP/DOWN ボタンを使用して -128 から 127 の間の値を選択し、ENTER で
選択を確定します。
オフセットメニューを終了するには、MENU を押すか、30 秒待ちます。

Frost 1

Frost 1 を選択し、ENTER を押します。
UP/DOWN ボタンを使用して -128 から 127 の間の値を選択し、ENTER で
選択を確定します。
オフセットメニューを終了するには、MENU を押すか、30 秒待ちます。

Frost 2

Frost 2 を選択し、ENTER を押します。
UP/DOWN ボタンを使用して -128 から 127 の間の値を選択し、ENTER で選
択を確定します。
オフセットメニューを終了するには、MENU を押すか、30 秒待ちます。

Zoom

Zoom を選択し、ENTER を押します。
UP/DOWN ボタンを使用して -128 から 127 の間の値を選択し、ENTER で選択を確定します。
オフセットメニューを終了するには、MENU を押すか、30 秒待ちます。

Focus

Focus を選択し、ENTER を押します。
UP/DOWN ボタンを使用して -128 から 127 の間の値を選択し、ENTER で選択を確定します。
オフセットメニューを終了するには、MENU を押すか、30 秒待ちます。

Blade

Blade を選択し、ENTER を押します。
UP/DOWN ボタンを使用して -128 から 127 の間の値を選択し、ENTER で選択を確定します。
オフセットメニューを終了するには、MENU を押すか、30 秒待ちます。

Blade DW 1

Blade DW 1 を選択し、ENTER を押します。
UP/DOWN ボタンを使用して -128 から 127 の間の値を選択し、ENTER で選択を確定します。
オフセットメニューを終了するには、MENU を押すか、30 秒待ちます。

Blade DW 2

Blade DW 2 を選択し、ENTER を押します。
UP/DOWN ボタンを使用して -128 から 127 の間の値を選択し、ENTER で選択を確定します。
オフセットメニューを終了するには、MENU を押すか、30 秒待ちます。

Blade UP 1

Blade UP 1 を選択し、ENTER を押します。
UP/DOWN ボタンを使用して -128 から 127 の間の値を選択し、ENTER で選択を確定します。
オフセットメニューを終了するには、MENU を押すか、30 秒待ちます。

Blade UP 2

Blade UP 2 を選択し、ENTER を押します。
UP/DOWN ボタンを使用して -128 から 127 の間の値を選択し、ENTER で
選択を確定します。
オフセットメニューを終了するには、MENU を押すか、30 秒待ちます。

Blade LF 1

Blade LF 1 を選択し、ENTER を押します。
UP/DOWN ボタンを使用して -128 から 127 の間の値を選択し、ENTER で
選択を確定します。
オフセットメニューを終了するには、MENU を押すか、30 秒待ちます。

Blade LF 2

Blade LF 2 を選択し、ENTER を押します。
UP/DOWN ボタンを使用して -128 から 127 の間の値を選択し、ENTER で
選択を確定します。
オフセットメニューを終了するには、MENU を押すか、30 秒待ちます。

Blade RG 1

Blade RG 1 を選択し、ENTER を押します。
UP/DOWN ボタンを使用して -128 から 127 の間の値を選択し、ENTER で
選択を確定します。
オフセットメニューを終了するには、MENU を押すか、30 秒待ちます。

Blade RG 2

Blade RG 2 を選択し、ENTER を押します。
UP/DOWN ボタンを使用して -128 から 127 の間の値を選択し、ENTER で
選択を確定します。
オフセットメニューを終了するには、MENU を押すか、30 秒待ちます。

8.1 アドレス設定

DMX コントローラーで操作する場合、正しい器具が正しい制御信号に応答するように、すべての器具に DMX 開始アドレスを指定する必要があります。設定が間違っていると、照明コントローラーからの応答が予測できなくなります。すべての器具または器具のグループに同じ開始アドレスを設定することも、個々の器具に異なるアドレスを設定することもできます。すべての器具を同じ DMX アドレスに設定すると、すべての器具が同じように反応します。この場合、1 つのチャンネルの設定を変更すると、すべての器具に同時に影響することに注意してください。各器具を異なる DMX アドレスに設定すると、各ユニットは、各器具の DMX チャンネルの数に基づいて、設定したチャンネル番号から「リッスン」します。つまり、1 つのチャンネルの設定を変更すると、選択した器具にのみ影響します。たとえば、最初のフィクスチャが 43 チャンネル DMX モードに設定され、開始 DMX アドレスが 1 の場合、DMX チェーン内の次のフィクスチャは DMX アドレス 44 に設定する必要があります。最初のフィクスチャは最初の 43 個の DMX チャンネルをすべて使用するため、次に使用可能なチャンネルは 44 です ($43+1=44 >> 44$)。詳細については、以下の表を参照してください。

Channel Mode	Unit 1 Address	Unit 2 Address	Unit 3 Address	Unit 4 Address	Unit xxx Address
43 channels	1	44	87	130
34 channels	1	35	69	103
32 channels	1	33	65	97
23 channels	1	24	47	70

8.2 DMXプロトコル

CHANNEL				VALUE	FUNCTION
43ch	34ch	32ch	23ch		
1	1	1	1	000-255	PAN 0°→540°
2	2	2	2	000-255	PAN FINE
3	3	3	3	000-255	TILT 0°→270°
4	4	4	4	000-255	TILT FINE
5	5	5	5	000-255	PAN/TILT SPEED Fast to Slow
6	6	6	6	000-007 008-255	CRI Close Open
7	7	7	7	000-255	CYAN 0%→100%
8	8	8	8	000-255	MAGENTA 0%→100%
9	9	9	9	000-255	YELLOW 0%→100%
10	10	10	10	000-255	CTO 0%→100%
11	11	11	11	000-007 008-018 019-029 030-040 041-051 052-063 064-068 069-073 074-078 079-083 084-088 089-093 094-098 099-103 104-108 109-113 114-118 119-123 124-127	COLOR WHEEL 1 Open Color 1 Color 2 Color 3 Color 4 Color 5 Open Open + Color 1 Color 1 Color 1 + Color 2 Color 2 Color 2 + Color 3 Color 3 Color 3 + Color 4 Color 4 Color 4 + Color 5 Color 5 Color 5 + Open Open

				128-189 190-193 194-255	Counter-Clockwise Rotation, Fast to Slow Stop Clockwise Rotation, Slow to Fast
12	12	12	12	000-007 008-021 022-035 036-048 049-063 064-069 070-075 076-081 082-087 088-093 094-099 100-105 106-111 112-117 118-123 124-127 128-189 190-193 194-255	COLOR WHEEL 2 Open CTB Color 1 Color 2 Reserved Open Open + CTB CTB CTB + Color 1 Color 1 Color 1 + Color 2 Color 2 Color 2 + CRI CRI CRI + Open Open Counter-Clockwise Rotation, Fast to Slow Stop Clockwise Rotation, Slow to Fast
13	13			000-007 008-016 017-025 026-034 035-043 044-052 053-063 064-073 074-083 084-093 094-103 104-113 114-127 128-189 190-193 194-255	GOBO WHEEL 1 Open Gobo 1 Gobo 2 Gobo 3 Gobo 4 Gobo 5 Gobo 6 Gobo 1 Shaking, Slow to Fast Gobo 2 Shaking, Slow to Fast Gobo 3 Shaking, Slow to Fast Gobo 4 Shaking, Slow to Fast Gobo 5 Shaking, Slow to Fast Gobo 6 Shaking, Slow to Fast Counter-Clockwise Rotation, Fast to Slow Stop Clockwise Rotation, Slow to Fast
14	14			000-127 128-189 190-193 194-255	R-GOBO WHEEL 1 Index 0°→360° Counter-Clockwise Rotation, Fast to Slow Stop Clockwise Rotation, Slow to Fast
15	15			000-255	R-GOBO WHEEL 1 FINE 0%→100%

16	16			000-007 008-016 017-025 026-034 035-043 044-052 053-063 064-073 074-083 084-093 094-103 104-113 114-127 128-189 190-193 194-255	GOBO WHEEL 2 Open Gobo 1 Gobo 2 Gobo 3 Gobo 4 Gobo 5 Gobo 6 Gobo 1 Shaking, Slow to Fast Gobo 2 Shaking, Slow to Fast Gobo 3 Shaking, Slow to Fast Gobo 4 Shaking, Slow to Fast Gobo 5 Shaking, Slow to Fast Gobo 6 Shaking, Slow to Fast Counter-Clockwise Rotation, Fast to Slow Stop Clockwise Rotation, Slow to Fast
17	17			000-127 128-189 190-193 194-255	R-GOBO WHEEL 2 Index 0°↔360° Counter-Clockwise Rotation, Fast to Slow Stop Clockwise Rotation, Slow to Fast
18	18			000-255	R-GOBO WHEEL 2 FINE 0%→100%
19	19			000-007 008-129 130-133 134-255	ANIMATION Open Counter-Clockwise Rotation, Fast to Slow Stop Clockwise Rotation, Slow to Fast
20	20	13	13	000-255	IRIS 100%→0%
21	21			000-007 008-255	PRISM 1 (4-facet circular prism) Close Open
22	22			000-127 128-189 190-193 194-255	R-PRISM 1 Index 0°→360° Clockwise Rotation, Fast to Slow Stop Counter-Clockwise Rotation, Slow to Fast
23	23			000-007 008-255	PRISM 2 (4-facet linear prism) Close Open
24	24			000-127 128-189 190-193	R-PRISM 2 Index 0°→360° Clockwise Rotation, Fast to Slow Stop

				194-255	Counter-Clockwise Rotation, Slow to Fast
25	25	14	14	000-255	FROST 1 (Soft) 0%↔100%
26	26	15	15	000-255	FROST 2 (Heavy) 0%↔100%
27	27	16	16	000-255	ZOOM Wide→Narrow
28	28	17	17	000-255	ZOOM FINE
29	29	18	18	000-255	FOCUS 0%→100%
30	30	19	19	000-255	FOCUS FINE
31	31	20	20	000-007 008-015 016-131 132-139 140-181 182-189 190-231 232-239 240-247 248-255	STROBE Close Open Strobe from Slow to Fast Open Fast Open Slow Close from Slow to Fast Open Slow Open Fast Close from Slow to Fast Open Random Strobe from Slow to Fast Open
32	32	21	21	000-255	DIMMER 0%→100%
33	33	22	22	000-255	DIMMER FINE
34		23		000-255	BLADE 0°→180°
35		24		000-255	BLADE DW 1 0%→100%
36		25		000-255	BLADE DW 2 0%→100%
37		26		000-255	BLADE UP 1 0%→100%
38		27		000-255	BLADE UP 2 0%→100%
39		28		000-255	BLADE LF 1 0%→100%
40		29		000-255	BLADE LF 2 0%→100%
41		30		000-255	BLADE RG 1 0%→100%
42		31		000-255	BLADE RG 2 0%→100%

				FUNCTION
				(To activate following functions, stop in DMX value for at least 3 seconds.)
				000-005 Null
				006-007 Null
				008-009 Null
				010-019 Blade Mode: Mode 1 (Not available on 34ch & 23ch)
				020-029 Blade Mode: Mode 2 (Not available on 34ch & 23ch)
				030-039 Dimmer Curve Square Law
				040-049 Dimmer Curve Inv Square Law
				050-059 Dimmer Curve Linear
				060-069 Dimmer Curve S
				070-079 Cooling Mode: Standard
				080-089 Cooling Mode: Quiet
				090-099 Cooling Mode: Theatre
				100-109 LED Frequency Setting Enable
				110-119 LED Frequency Setting Disable
				120-122 Null
			123	900Hz
			124	1000Hz
			125	1100Hz
			126	1200Hz
43	34	32	23	127 1300Hz
				128 1400Hz
				129 1500Hz
				130 2500Hz
				131 4000Hz
				132 5000Hz
				133 6000Hz
				134 10KHz
				135 15KHz
				136 20KHz
				137 25KHz
				138-139 Null
				140-149 Reset Pan/Tilt
				150-159 Reset Effect
				160-199 Null
				200-209 Reset All
				210-219 Dimmer Speed Fast
				220-229 Dimmer Speed Smooth
				230-231 Gobo Short Cut: Enable (Not available on 32ch & 23ch)
				232-233 Gobo Short Cut: Disable (Not available on 32ch & 23ch)
				234-235 Color Short Cut: Enable
				236-237 Color Short Cut: Disable
				238-239 CTB Compensate: Enable
				240-241 CTB Compensate: Disable
				242-255 Null

09/ エラー情報

器具が故障するとエラーコードがディスプレイに継続的に表示され、器具が修理されるまで消えません。

CPU-B/C/D/E/F/G Error

PCB ボード上の 485 (DATA) リードが所定の位置に取り付けられているか、または切断されているかを確認します。
PCB ボード上の関連する 485 (DATA) 信号回路が損傷していないか確認します。

Pan Reset Error

パンの磁石取り付け位置が外れたり破損したりしていないか確認してください。
パンの動作範囲内に障害物がないか確認してください。
パンのホール素子が破損していないか確認してください。
パンのホール素子とPCB基板を接続するリード線が接触不良または断線していないか確認してください。
パンのモーターが破損していないか確認してください。
パンのモーター駆動基板の関連回路が破損していないか確認してください。

Pan Encode Error

パンのエンコーダが破損していないか確認してください。
パンのエンコーダとPCBボードを接続するリード線の接触不良や断線がないか確認してください。

Pan Encode No Find

パン上のエンコーダとPCBボードを接続するリード線の接触不良や断線がないか確認します。

Pan Encode Disable

パンのエンコーダが破損していないか確認してください。

Tilt Reset Error

チルトの磁石取り付け位置が外れたり破損したりしていないか確認してください。

チルト動作範囲内に障害物がないか確認してください。

チルトのホール素子が破損していないか確認してください。

チルトのホール素子とPCB基板を接続するリード線が接触不良または断線していないか確認してください。

チルトのモーターが破損していないか確認してください。

チルトのモーター駆動基板の関連回路が破損していないか確認してください。

Tilt Encode Error

傾斜部のエンコーダが破損していないか確認してください。

傾斜部のエンコーダとPCBボードを接続するリード線の接触不良や断線がないか確認してください。

Tilt Encode No Find

チルト上のエンコーダとPCBボードを接続するリード線の接触不良や断線がないか確認します。

Tilt Encode Disable

チルトのエンコーダが破損していないか確認してください。

Cyan Reset Error

シアンカラーホイールの磁石取り付け位置が外れたり破損したりしていないか確認してください。

シアンカラーホイールの動作範囲内に障害物がないか確認してください。

シアンカラーホイールのホール素子が破損していないか確認してください。

シアンカラーホイールのホール素子とPCB基板を接続するリード線の接触不良や断線がないか確認してください。

シアンカラーホイールのモーターが破損していないか確認してください。

Magenta Reset Error

マゼンタカラーホイールの磁石取り付け位置が外れたり破損したりしていないか確認してください。

マゼンタカラーホイールの動作範囲内に障害物がないか確認してください。

マゼンタカラーホイールのホール素子が破損していないか確認してください。

マゼンタカラーホイールのホール素子とPCB基板を接続するリード線の接触不良や断線がないか確認してください。

マゼンタカラーホイールのモーターが破損していないか確認してください。

マゼンタカラーホイールのモーター駆動基板の関連回路が破損していないか確認してください。

Yellow Reset Error

黄色のカラーホイールの磁石が取り付けられている位置が外れたり破損したりしていないか確認してください。

黄色のカラーホイールの動作範囲内に障害物がないか確認してください。

黄色のカラーホイールのホール素子が破損していないか確認してください。

黄色のカラーホイールのホール素子と PCB 基板を接続するリードが接触不良または断線していないか確認してください。

黄色のカラーホイールのモーターが破損していないか確認してください。

黄色のカラーホイールのモーター駆動基板の関連回路が破損していないか確認してください。

Cto Reset Error

CTO の磁石が取り付けられている位置が外れたり破損したりしていないか確認してください。

CTO の動作範囲内に障害物がないか確認してください。

CTO のホール素子が破損していないか確認してください。

CTO のホール素子と PCB ボードを接続するリードが接触不良または断線していないか確認してください。

CTO のモーターが破損していないか確認してください。

CTO のモーター駆動ボードの関連回路が破損していないか確認してください。

Color 1/2 Reset Error

カラーホイール 1/2 の磁石の取り付け位置が外れたり破損したりしていないか確認してください。

カラーホイール 1/2 の動作範囲内に障害物がないか確認してください。

カラーホイール 1/2 のホール素子が破損していないか確認してください。

カラーホイール 1/2 のホール素子と PCB 基板を接続するリード線が接触不良または断線していないか確認してください。

カラーホイール 1/2 のモーターが破損していないか確認してください。

カラーホイール 1/2 のモーター駆動基板の関連回路が破損していないか確認してください。

Gobo 1/2 Reset Error

ゴボホイール 1/2 の磁石が取り付けられている位置が外れたり破損したりしていないか確認してください。

ゴボホイール 1/2 の動作範囲内に障害物がないか確認してください。

ゴボホイール 1/2 のホール素子が破損していないか確認してください。

ゴボホイール 1/2 のホール素子と PCB ボードを接続するリードが接触不良または断線していないか確認してください。

ゴボホイール 1/2 のモーターが破損していないか確認してください。

ゴボホイール 1/2 のモーター駆動ボードの関連回路が破損していないか確認してください。

R-Gobo 1/2 Reset Error

ゴボホイール 1/2 の磁石が取り付けられている位置が外れたり破損したりしていないか確認してください。

ゴボホイール 1/2 の動作範囲内に障害物がないか確認してください。

ゴボホイール 1/2 のホール素子が破損していないか確認してください。

ゴボホイール 1/2 のホール素子と PCB ボードを接続するリードが接触不良または断線していないか確認してください。

ゴボホイール 1/2 のモーターが破損していないか確認してください。

ゴボホイール 1/2 のモーター駆動ボードの関連回路が破損していないか確認してください。

Animation Reset Error

アニメーションホイールの磁石の取り付け位置が外れたり破損したりしていないか確認してください。

アニメーションホイールの動作範囲内に障害物がないか確認してください。

アニメーションホイールのホール素子が破損していないか確認してください。

アニメーションホイールのホール素子と PCB 基板を接続するリード線の接触不良や断線がないか確認してください。

アニメーションホイールのモーターが破損していないか確認してください。

アニメーションホイールのモーター駆動基板の関連回路が破損してい

Prism 1/2 Reset Error

プリズム 1/2 の磁石の取り付け位置が外れたり破損したりしていないか確認してください。

プリズム 1/2 の動作範囲内に障害物がないか確認してください。

プリズム 1/2 のホール素子が破損していないか確認してください。

プリズム 1/2 のホール素子と PCB 基板を接続するリード線が接触不良または断線していないか確認してください。

プリズム 1/2 のモーターが破損していないか確認してください。

プリズム 1/2 のモーター駆動基板の関連回路が破損していないか確認してください。

R-Prism 1/2 Reset Error

プリズム 1/2 の磁石の取り付け位置が外れたり破損したりしていないか確認してください。

プリズム 1/2 の動作範囲内に障害物がないか確認してください。

プリズム 1/2 のホール素子が破損していないか確認してください。

プリズム 1/2 のホール素子と PCB 基板を接続するリード線が接触不良または断線していないか確認してください。

プリズム 1/2 のモーターが破損していないか確認してください。

プリズム 1/2 のモーター駆動基板の関連回路が破損していないか確認してください。

Focus Reset Error

マグネットが取り付けられているフォーカスの位置が外れたり破損したりしていないか確認してください。

フォーカスの動作範囲内に障害物がないか確認してください。

フォーカス上のホール素子が破損していないか確認してください。

フォーカス上のホール素子と PCB 基板を接続するリードが接触不良または断線していないか確認してください。

フォーカス上のモーターが破損していないか確認してください。

フォーカス上のモーター駆動基板の関連回路が破損していないか確認してください。

Zoom Reset Error

ズームの磁石取り付け位置が外れたり破損したりしていないか確認してください。

ズーム動作範囲内に障害物がないか確認してください。

ズームのホール素子が破損していないか確認してください。

ズームのホール素子と PCB 基板を接続するリード線の接触不良や断線がないか確認してください。

ズームのモーターが破損していないか確認してください。

ズームのモーター駆動基板の関連回路が破損していないか確認してください。

Blade Reset Error

ブレードの磁石取り付け位置が外れたり破損したりしていないか確認してください。

ブレードの動作範囲内に障害物がないか確認してください。

ブレードのホール素子が破損していないか確認してください。

ブレードのホール素子と PCB 基板を接続するリード線が接触不良または断線していないか確認してください。

ブレードのモーターが破損していないか確認してください。

ブレードのモーター駆動基板の関連回路が破損していないか確認してください。

Base Fan 1/2 Start Err

ファンが動作していないかどうかを確認します。

ファンのリード線が所定の位置に取り付けられているか、または外れていないかを確認します。

ファンが損傷していないかを確認します。

Base Fan 1/2 Stop Err

マザーボード上のファン回路が故障していないか確認します。

コンポーネントが損傷していないか確認します。

Arm Fan 1 Start Err

ファンが動作していないかどうかを確認します。

ファンのリード線が所定の位置に取り付けられているか、または外れていないかを確認します。

ファンが損傷していないかを確認します。

Arm Fan 1 Stop Err

マザーボード上のファン回路が故障していないか確認します。

コンポーネントが損傷していないか確認します。

Head Fan 1/2/3/4/5/6/7/8/ /10/11 Start Err

ファンが動作していないかどうかを確認します。
ファンのリード線が所定の位置に取り付けられているか、または外れていないかを確認します。

Head Fan 1/2/3/4/5/6/7/8/9/10/11 Stop Err

マザーボード上のファン回路が故障していないか確認します。
コンポーネントが損傷していないか確認します。

Led Temp. Error

温度検出基板が正常かどうかを確認します。
温度検出基板の部品が損傷していないかどうかを確認します。
温度検出基板のリードが所定の位置に取り付けられているか、外れていないかを確認します。

LED Timeout Use

LED Too Hot Off

器具の温度が86℃に達すると、器具を保護するために自動的に電源が切れます。

NTC Error

A ボードの電子部品に欠陥があるため、A ボードを交換する必要があります。

Head Humi. Too High

除湿するには器具のハウジングを分解します。

Base Humi. Too High

除湿するには器具のハウジングを分解します。

Head Humidity Error

湿度センサーに不具合がないか確認してください。
湿度センサーを接続するリード線が所定の位置に取り付けられているか、
または外れているか確認してください。

Base Humidity Error

湿度センサーに不具合がないか確認してください。
湿度センサーを接続するリード線が所定の位置に取り付けられているか、
または外れているか確認してください。

Memory Error

メモリICがエラーを報告し続ける場合は、マザーボードを交換してください。

冷却ファンの位置:

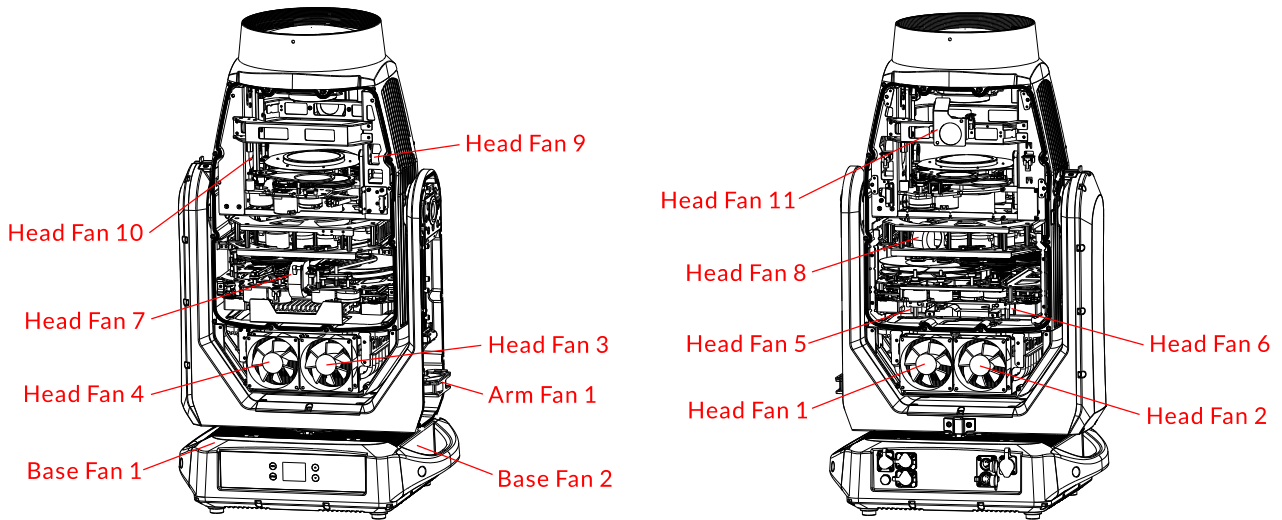

Cooling Fans	Part Number	V	W	Position
Base Fan 1	3014001264	DC 24V	4.8W	Base - A
Base Fan 2				
Arm Fan 1	3014001368	DC 24V	3.8W	Arm - B
Head Fan 1	3014001399	DC 24V	12.5W	Head - F
Head Fan 2				
Head Fan 3				
Head Fan 4				
Head Fan 5	3014001256	DC 24V	4.8W	Head - C
Head Fan 6				
Head Fan 7	3014001304	DC 24V	4.8W	Head - C
Head Fan 8				Head - E
Head Fan 9	3014001256	DC 24V	4.8W	Head - F
Head Fan 10				Arm - B
Head Fan 11	3014001300	DC 24V	2.9W	Head - F

10/ トラブルシューティング

問題	考えられる原因	対策
器具が反応しないか、オフになっているようです。	器具に電源が供給されていません。	電源がオンになっていて、ケーブルが差し込まれていることを確認してください。
	PSU から出力がありません。	PSU を交換してください
器具が突然オフになりました。	電源がオフになりました。	電源、スイッチ、ブレーカーを確認してください
光出力が断続的に切れま す。	器具が熱すぎます	器具に保存されているエラー メッセージで詳細を確認してください。 器具を冷まします。 器具を清掃します。
器具が突然応答しなくなりました。	DMX ケーブルが切断されています。	DMX ケーブルを検査してください。
器具が不規則または異常に動作します。	DMX アドレスまたは DMX モードが正しくありません。	正しい DMX アドレスまたはモードを調べて入力します。
	DMX リンクが終端されていません。	DMX リンクの端に XLR 120 オーム DMX 終端を取り付けます。
	データ リンクが不良です。	不良なケーブルや接続を交換または修理します。
	器具の 1 つに欠陥があり、リンク上のデータ伝送を妨げています。	破損した器具を追跡して隔離します。 資格のある技術者に器具の修理を依頼します。
パン/チルトがスキップ/ 震える	パン/チルト ロックが解除されていません。	パン/チルト ロックを解除してください。
	障害物がパン/チルト クリアランスの範囲内にあります。	パン/チルトの自由な操作を妨げる障害物を検査して取り除いてください。
	ホール素子が損傷しています。	ホール素子を交換してください。
	磁性鋼が外れました。	磁性鋼を交換してください。

11/ 器具のクリーニング

定期的な清掃は、器具の寿命と性能にとって非常に重要です。ほこり、汚れ、煙の粒子、霧の液体の残留物などが蓄積すると、器具の光出力と冷却能力が低下します。

照明器具の清掃スケジュールは、動作環境によって大きく異なります。

したがって、器具の正確な清掃間隔を指定することは不可能です。頻繁な清掃が必要になる可能性のある環境要因には、次のものがあります。

- ▶ スモークマシンまたはフォグマシンの使用。
- ▶ 高い気流速度(エアコンの吹き出し口の近くなど)。
- ▶ 空中浮遊粉塵(舞台効果、建物の構造と備品、または屋外イベントの自然環境などから)。

これらの要因の1つ以上が存在する場合は、操作後数時間以内に器具を検査して、清掃が必要かどうかを確認します。頻繁に再度確認してください。この手順により、特定の状況での清掃要件を評価できます。

器具を清掃するときは、次の注意事項に従ってください。

- ▶ 清潔で乾燥した、明るい場所で作業します。
- ▶ 軽く押し付けてください。水と中性洗剤の溶液で湿らせた柔らかい糸くずの出ない布の使用をお勧めします。いかなる場合でもアルコール、溶剤、研磨剤は使用しないでください。光学部品のクリーニングには注意してください。表面は壊れやすく、傷がつきやすいです。

12/ 承認と認証

This product has been tested and found to comply with the following standards:

- 2014/30/EU - Electromagnetic Compatibility (EMC)
- 2014/35/EU - Low Voltage Directive (LVD)
- cETLus Approved (Control #5000057)
- UK SI 2016 No. 1091: Electromagnetic Compatibility Regulations 2016
- UK SI 2016 No. 1101: The Electric Equipment (Safety) Regulations 2016



The information in this document is subject to change without notice.

For the latest information, visit www.acmelighting.com.



www.acmelighting.com